

200 UP TO FINE A
m³/h 250m²

Sanifica **ARIA**
Beghelli

connect



Beghelli

INDEX:

 Manuale d'installazione, uso e manutenzione	2
Szerelési, használati és karbantartási útmutató	6

Scarica il manuale

Töltse le az útmutatót



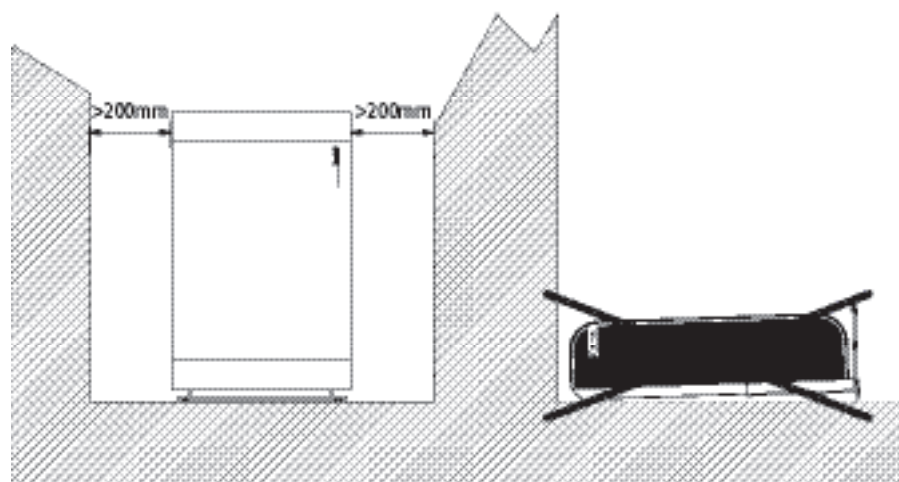
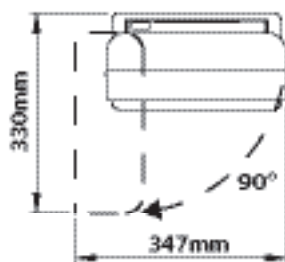
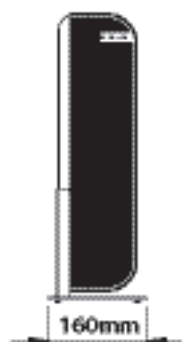
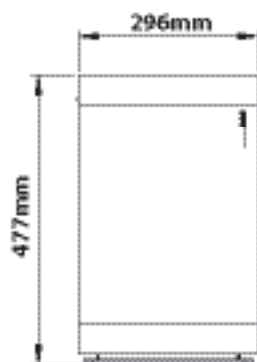
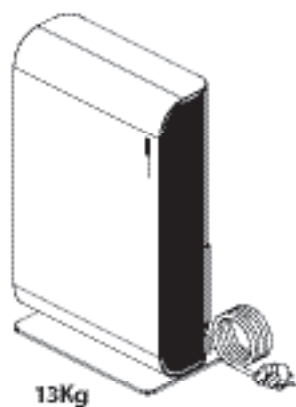

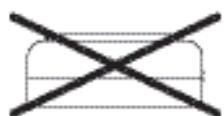
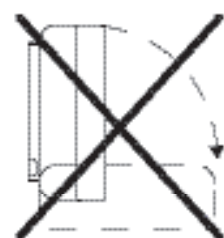
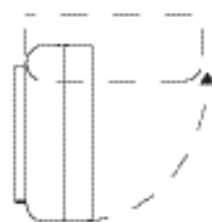
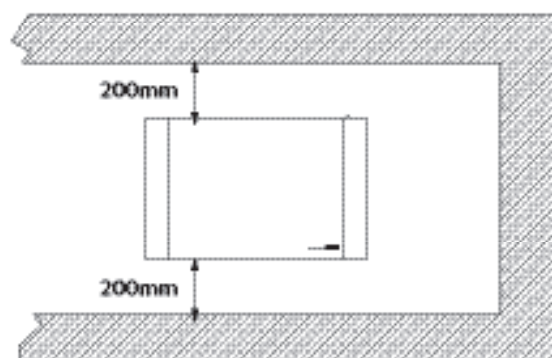
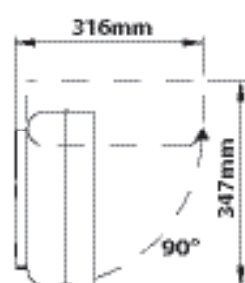
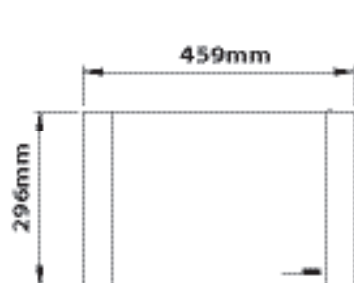
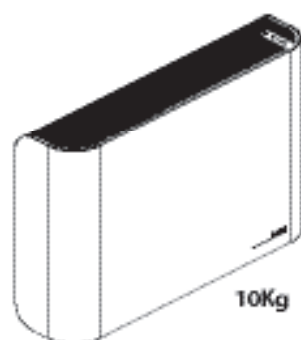

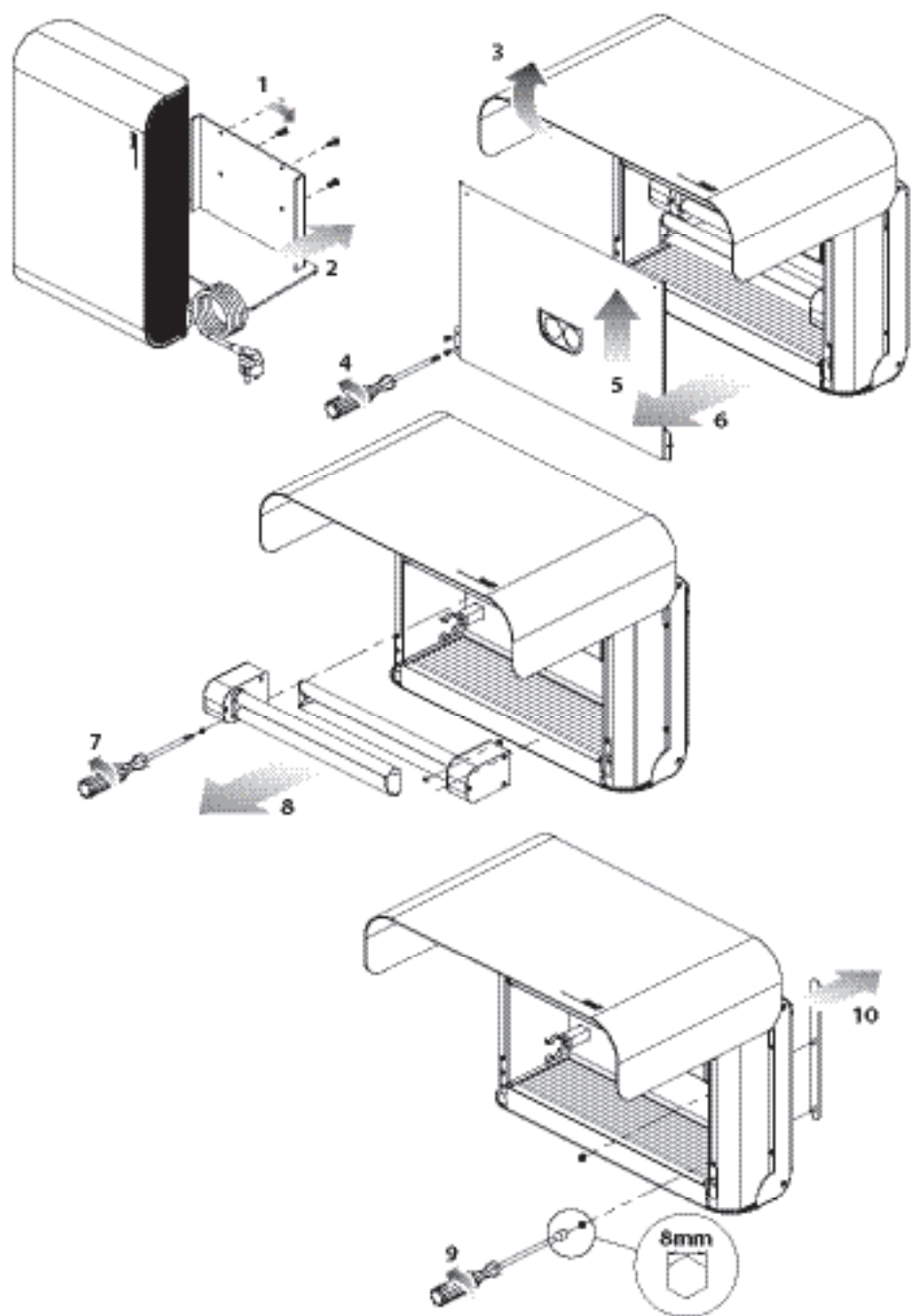

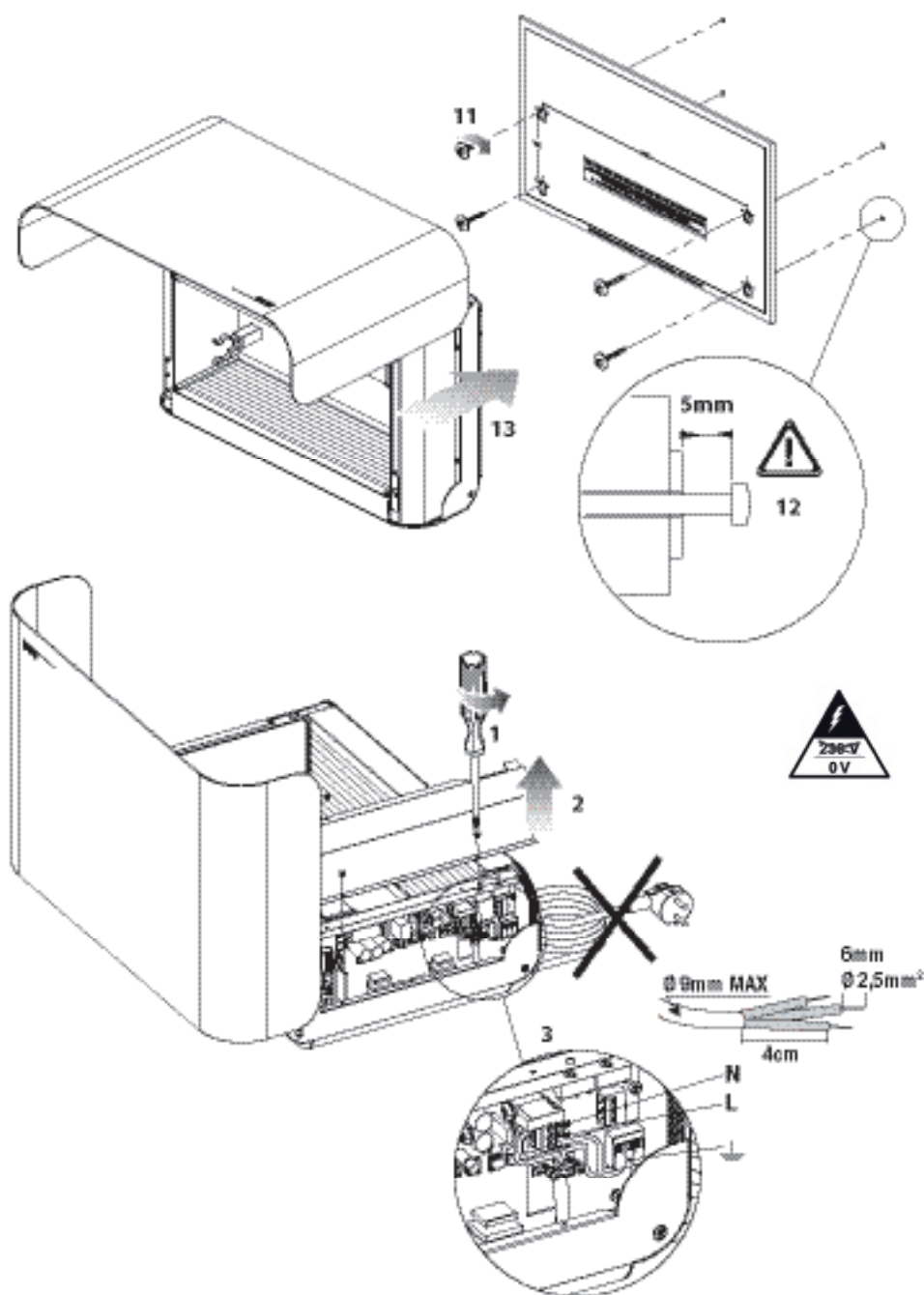

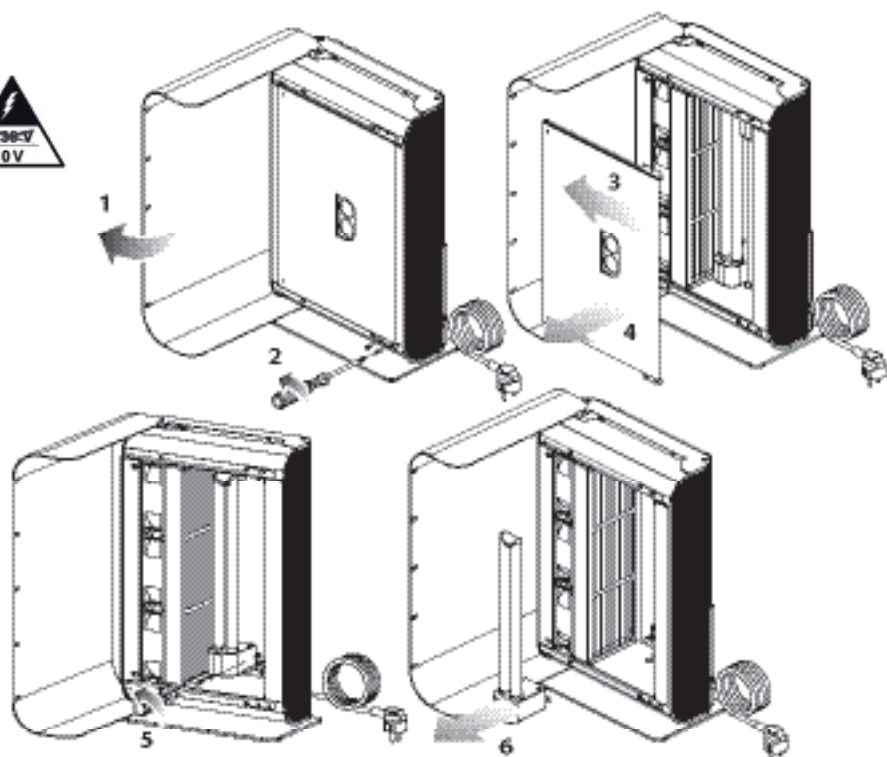
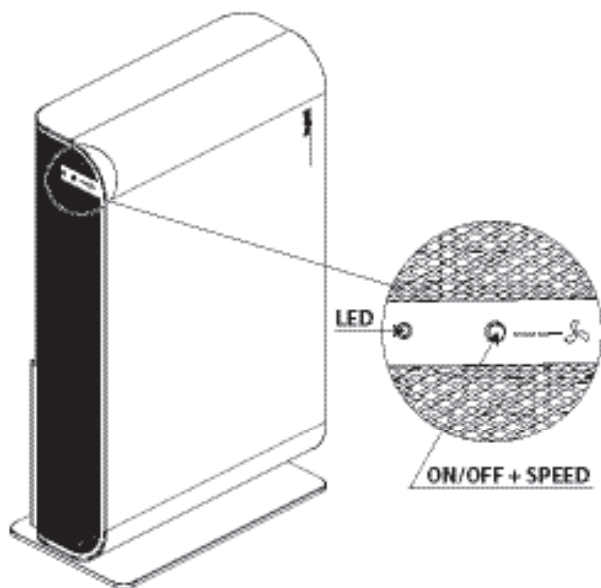



IMPORTANTE



AVVERTENZE SULLA SICUREZZA

- Il dispositivo contiene lampade ad emissione UV-C.
- **ATTENZIONE:** NON attivare la lampada UV quando è rimossa dall'involucro protettivo dell'apparecchio.
- Il presente dispositivo deve essere utilizzato unicamente allo scopo per cui è stato progettato. Qualsiasi altro utilizzo è considerato non conforme e pertanto pericoloso.
- L'uso del dispositivo in modo diverso da quello descritto nel presente documento, o danni alla custodia possono provocare la fuga di radiazione UV-C.
- Le radiazioni UV-C possono, anche a piccole dosi, causare danni ad occhi e pelle.
- Leggere le istruzioni di manutenzione prima di aprire il dispositivo.
- Il dispositivo deve essere spento e scollegato dall'alimentazione prima di sostituire la cartuccia uVOxy[®] Beghelli (cod. 26721).
- Non inserire oggetti di piccole dimensioni nelle grate di areazione. Potrebbero danneggiare le ventole e compromettere il funzionamento del dispositivo.
- Il dispositivo, se danneggiato, non deve essere utilizzato.
- In caso di caduta accidentale verificare la corretta accensione della lampada UV-C controllando che il LED non segnali anomalie (NON si deve accendere il LED ROSSO).
- In caso di guasto o di cattivo funzionamento del dispositivo non manometterlo. Per l'eventuale riparazione rivolgersi solamente ad un centro di assistenza tecnica autorizzato.
- Il dispositivo deve essere utilizzato esclusivamente in ambienti chiusi e non all'aperto. Qualsiasi altro utilizzo è considerato improprio.
- L'apparecchio può essere utilizzato da bambini di età non inferiore a 8 anni e da persone con ridotte capacità fisiche, sensoriali o mentali, o prive di esperienza o della necessaria conoscenza, purché sotto sorveglianza oppure dopo che le stesse abbiano ricevuto istruzioni relative all'uso sicuro dell'apparecchio e alla comprensione dei pericoli ad esso inerenti. I bambini non devono giocare con l'apparecchio. La pulizia e la manutenzione destinata ad essere effettuata dall'utilizzatore non deve essere effettuata da bambini senza sorveglianza.
- Assicurarsi che il dispositivo sia collegato ad un impianto provvisto di terra.
- NON ostruire con oggetti le grate di passaggio dell'aria.

CARATTERISTICHE TECNICHE SanificaAria 200 (cod. 26702)

Alimentazione: 90VAC \pm 256 VAC, 50+60Hz (cavo lungo 2m)

Assorbimento:

- <60W (velocità minima)
- <65W (velocità media)
- <75W (velocità massima)

Assorbimento in standby: < 1.5W

UV-C Lamp: 2 X TC 2G11 24W (totale 48W)

Lunghezza d'onda UV-C: 254nm

Flusso d'aria trattata:

- 200m³/h a velocità massima
- 150m³/h a velocità media
- 100m³/h a velocità minima

Potenza radiante UV-C: 14W

Lampada UV-C Ozone Free

Durata della Cartuccia: 12 mesi (durata con utilizzo continuo). La sostituzione della cartuccia consente di mantenere nel tempo le prestazioni germicide del dispositivo.

Livello di rumore:

- 40dB(A) ad 1 metro (velocità minima)
- 50dB(A) ad 1 metro (velocità media)
- 59dB(A) ad 1 metro (velocità massima)

Peso: 13kg (10Kg senza staffa)

Pulsante ON/OFF e regolazione della velocità delle ventole (3 velocità)

Interfaccia BLE per il comando locale mediante APP **SanificaAria Beggelli** per Android e IOS

Interfaccia Wi-Fi per il comando remoto mediante APP **DOME-E** per Android e IOS

CARATTERISTICHE TECNICHE RADIO

Ricetrasmittitore con tecnologia wireless Bluetooth[®] Low Energy (BLE)

Banda di frequenza: 2,4GHz-2,4835GHz

Potenza RF: <100mW e.i.r.p.

Ricetrasmittitore WiFi

Banda di frequenza: 2.400-2.4835GHz

Wi-Fi standard: IEEE 802.11b/g/n (Canali 1-14)

Potenza RF: <100mW e.i.r.p.

Beggelli S.p.A. dichiara che il dispositivo ricetrasmittitore radio cod. 26702 è conforme alla direttiva 2014/53/UE.

Il testo completo della Dichiarazione di Conformità UE del dispositivo è disponibile su:

www.beggelli.it > area tecnica > download

www.beggelli.it/it/area-tecnica/strumenti/download

Il suddetto dispositivo può essere utilizzato in regime di "libero uso".

MANUTENZIONE

Prima di procedere alla pulizia o alla manutenzione assicurarsi che il dispositivo sia spento e scollegato dalla rete di alimentazione.



PULIZIA

Rimuovere periodicamente la polvere, eventualmente depositata sulle griglie esterne, utilizzando un pennello. In fase di sostituzione della Cartuccia, rimuovere la polvere presente sulle parti interne.

Nota: Gli agglomerati di polvere residua nella camera di sanificazione sono totalmente privi di carica batterica.

SMALTIMENTO

L'imballaggio del prodotto è composto da materiali riciclabili. Smaltirlo, in conformità alle norme di tutela ambientale, nelle apposite raccolte differenziate.

Ai sensi della direttiva europea 2012/19/UE, l'apparecchio in disuso deve essere smaltito in modo conforme: non deve essere smaltito come rifiuto urbano indifferenziato ma deve essere consegnato presso le stazioni ecologiche o presso il rivenditore Beghelli.

I materiali riciclabili contenuti nell'apparecchio vengono recuperati, al fine di evitare il degrado ambientale. Per maggiori informazioni, rivolgersi all'ente di smaltimento locale o al rivenditore dell'apparecchio.



A INSTALLAZIONE CON SUPPORTO A PAVIMENTO

- Collegare il cavo di alimentazione alla rete elettrica

B INSTALLAZIONE A PARETE CON ALIMENTAZIONE DA CAVO

- Rimuovere la staffa da appoggio
- Aprire lo sportello del dispositivo
- Svitare le 2 viti di sicurezza
- Slittare la copertura in alto, per rimuoverla dal fermo, poi estrarla
- Svitare le viti di sicurezza e rimuovere le cartucce
- Rimuovere le cover estetiche e i relativi dadi di fissaggio (chiave 8mm)
- Con la dima in dotazione fare 4 fori nel muro (viti e tasselli non forniti; consigliati tasselli Ø 6mm e viti a croce Ø 4,5mm)
- Pre-assemblare le viti lasciandole fuori dal muro di almeno 5mm
- Appendere il dispositivo tramite le feritoie sul fondo poi serrare le viti
- Collegare il cavo di alimentazione alla rete elettrica
- Riposizionare le cartucce, la cover e richiudere il dispositivo

B1 INSTALLAZIONE A PARETE CON ALIMENTAZIONE DA CANALINA

- Svitare le viti e rimuovere la cover del circuito
- Effettuare il cablaggio come indicato
- Riposizionare le cartucce, la cover e richiudere il dispositivo

C FUNZIONAMENTO E REGOLAZIONE

SEGNALAZIONI LED:

- BIANCO: funzionamento regolare manuale
- BLU: funzionamento regolare con Bluetooth® (LED BLU con sanificatore collegato all'App SanificaAria; LED BIANCO con App spenta)
- ROSSO: anomalia di funzionamento (controllare con l'App SanificaAria o DOM-E il tipo di anomalia):
 - "cartuccia uvOxy® esaurita" (sostituire la cartuccia)
 - "ventilatore guasto" (il dispositivo deve essere riparato dal servizio di assistenza tecnica)

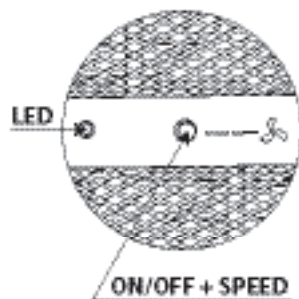

Nota: Il dispositivo contiene due cartucce uvOxy®. Nel caso di esaurimento di una sola delle due cartucce il sanificatore continua a funzionare con prestazioni ridotte, fino a che non si esaurisce anche l'altra cartuccia. Procedere appena possibile alla sostituzione di entrambe le cartucce.

TASTO ON/OFF:

Accensione/spengimento e regolazione manuale della velocità della ventola.

- PRIMA PRESSIONE: Velocità 1 (1 beep)
- SECONDA PRESSIONE: Velocità 2 (2 beep)
- TERZA PRESSIONE: Velocità 3 (3 beep)
- QUARTA PRESSIONE: STAND-BY (beep prolungato)

N.B. Il dispositivo si accende a velocità 2.

Dopo un'interruzione dell'energia elettrica il dispositivo si accende SEMPRE a velocità minima.

Il dispositivo può essere controllato tramite Bluetooth® localmente con l'App SanificaAria e, contemporaneamente, può essere controllato anche remotamente via WiFi con l'App DOM-E Beghelli.

UTILIZZO APP SanificaAria Beghelli:

Il dispositivo può essere acceso/spento e si possono regolare la velocità della ventola e il timer di accensione/spengimento tramite l'App **SanificaAria Beghelli**.

Lo smartphone si collega al dispositivo tramite Bluetooth®:

- scaricare l'App SanificaAria Beghelli (disponibile su App Store e Google Play) e attivarla (non occorre registrarsi, l'App funziona come un semplice telecomando);
- avvicinarsi al dispositivo, entro un raggio di azione di circa 2 metri; appena il sanificatore riconosce la presenza dello smartphone il menu dell'App si attiva, il LED del sanificatore diventa BLU e il telecomando è funzionante. La connessione Bluetooth® resta attiva finché l'App è in primo piano sullo smartphone; dopo il LED del sanificatore torna bianco.

In caso di assenza di energia elettrica il dispositivo perde le informazioni impostate mediante l'App, compresa l'eventuale configurazione del timer.

L'App segnala l'esaurimento della cartuccia con un'ICONA specifica.

UTILIZZO APP DOM-E Beghelli:

Il dispositivo può essere controllato (accensione/spengimento) e regolato da remoto (3 velocità della ventola e timer di accensione/spengimento) tramite l'App **DOM-E Beghelli**. Per questo utilizzo occorre collegare il sanificatore ad un WiFi a 2.4GHz:

- scaricare l'App **DOM-E Beghelli** (disponibile su App Store e Google Play) e attivarla;
- aggiungere il nuovo dispositivo SanificaAria 200 nell'App mediante l'icona "+"
- seguire le istruzioni sull'App per connessione e configurazione del collegamento WiFi
- quando richiesto dall'App premere il tasto ON/OFF del dispositivo per almeno 6 secondi; una sequenza rapida di "beep" e il lampeggio del LED evidenzia la fase di connessione in corso. Al termine del processo, dopo circa 2 minuti, il LED segnala il funzionamento normale o eventuale anomalia. Se necessario ripetere la connessione/configurazione.

In caso di assenza di energia elettrica le eventuali configurazioni dei timer impostati tramite l'App DOM-E vengono conservate dal sistema cloud e non occorre reimpostarle.

Nota: Il timer impostato con l'App SanificaAria e con l'App DOM-E non si sincronizzano tra loro. Si consiglia di utilizzare solo una delle due modalità di timer per evitare confusione.

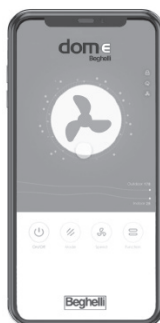
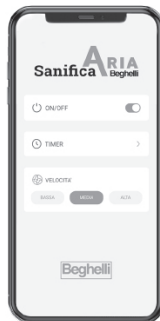

D SOSTITUZIONE CARTUCCIA SANIFICANTE uvOxy[®] 200

Per il corretto funzionamento di SanificaAria occorre sostituire la Cartuccia di sanificazione ogni 12 mesi di funzionamento, e comunque quando il dispositivo lo segnala.

Per mantenere l'efficacia di sanificazione, oltre che garantire l'assenza totale di emissioni di Ozono nocive per la salute delle persone, utilizzare esclusivamente Cartucce originali uvOxy[®] Beghelli, reperibili anche online (www.beghelli.it/store)

Il guasto di una delle due cartucce uvOxy[®] viene immediatamente notificato mediante l'accensione del LED ROSSO, l'invio di un messaggio all'App DOM-E e l'accensione di un'icona sull'App SanificaAria. Nel caso di guasto di una sola cartuccia il sanificatore continua a funzionare con efficacia ridotta. Quando entrambe le cartucce sono guaste, oltre alle notifiche precedenti, il sanificatore spegne il ventilatore e attiva una segnalazione acustica periodica continuativa: 3 beep ogni 30 minuti.

Le cartucce devono essere SEMPRE sostituite entrambe anche se il guasto segnalato è relativo alla singola cartuccia.



Prima di procedere con la sostituzione della cartuccia, scollegare il dispositivo dalla rete di alimentazione

- Aprire lo sportello del dispositivo
- Svitare le 2 viti di sicurezza
- Slittare la copertura, per rimuoverla dal fermo, poi estrarla
- Svitare le viti di sicurezza e sostituire le cartucce esclusivamente con ricambi originali uvOxy[®] Beghelli (cod. 26721)
- Riposizionare la copertura, riavvitare le due viti e chiudere lo sportello del dispositivo



FONTOS

BIZTONSÁGI FIGYELMEZTETÉS

- A készülék UV-C lámpát tartalmaz
- **FIGYELMEZTETÉS:** NE kapcsolja be az UV lámpát, ha a készülék védőborítása nincs a helyén.
- A készülék csak a rendeltetésének megfelelően használható. Minden egyéb felhasználás rendeltetésellenesnek minősül és veszélyes lehet.
- A készülék a jelen útmutatóban leírtaktól eltérő használata vagy a védőborító sérülése UV-C sugárzást okozhat.
- A szemet és a bőrt kis mennyiségű UV-C sugárzás is károsíthatja.
- Olvassa el a használati útmutatót, mielőtt kinyitja a készüléket.
- Kapcsolja ki és áramtalanítsa a készüléket, mielőtt Beghelli uvOxy® patront (kód: 26721) cserél benne.
- Ügyeljen arra, hogy ne kerülhessen apró tárgy a ventilátor rácsba, mert károsíthatja a ventilátort és tönkretetheti a készüléket.
- NE használjon sérült készüléket.
- Amennyiben a készülék véletlenül leesik, ellenőrizze az UV-C lámpa megfelelő működését: a LED kijelző nem jelez-e zavart. (A piros LED nem világít).
- Meghibásodás vagy nem megfelelő működés esetén ne próbálja megjavítani, hanem keressen fel egy szerződött szervízpartnert.
- A készüléket kizárólag beltérben szabad használni, a szabad levegőn nem. Minden más használat rendeltetésellenesnek minősül.
- A készüléket nyolc évnél fiatalabb gyermekek, csökkent fizikai, szellemi vagy érzékelési képességű személyek, illetve megfelelő tapasztalattal vagy szükséges tudással nem rendelkezők csak felügyelet mellett használhatják, illetve abban az esetben, ha megfelelő tájékoztatást kaptak a készülék biztonságos használatáról és a használat lehetséges veszélyeiről. Gyermekeknek tilos a készülékkel játszani. A készülék tisztítása és karbantartása csak felnőtt felügyeletével történhet.
- A készüléket csak földelt rendszerhez szabad csatlakoztatni.
- Ne zárja el a levegő szabad áramlását a rácsozat elé helyezett tárgyakkal.

SanificaAria 200 MŰSZAKI ADATOK (rendelési kód: 26702)
Tápellátás: 90VAC ±25% VAC, 50±60Hz (2m hosszú vezeték)

Felvett teljesítmény:

- <60W (alacsony sebességnél)
- <65W (közepes sebességnél)
- <75W (maximális sebességnél)

Felvett teljesítmény készenléti üzemmódban: < 1.5W

UV-C lámpa: 2 X TC 2G11 24W (összesen 48W)

UV-C hullámhossz: 254nm

Levegőmennyiség tisztítása:

- 200m³/h maximális sebességnél
- 150m³/h közepes sebességnél
- 100m³/h alacsony sebességnél

UV-C sugárzása: 14W

Ozonmentes UV-C lámpa

A patron élettartama: 12 hónap (folyamatos használat mellett). Amennyiben megfelelő időközönként cserél patront, a készülék tisztító tevékenysége folyamatos marad.

Zajsztint:

- 40dB(A) egy méter távolságból (alacsony sebességnél)
- 50dB(A) egy méter távolságból (közepes sebességnél)
- 59dB(A) egy méter távolságból (maximális sebességnél)

Súly: 13 kg (10 kg a tartó nélkül)

ON/OFF gomb és a ventilátor sebesség szabályozó (3 fokozat)

BLE felület helyi vezérlésre a **SanificaAria Beghelli APP** applikációval (Android és IOS)

Wi-Fi felület távoli vezérléshez DOME-E applikációval (Android és IOS)

RÁDIÓKOMMUNIKÁCIÓ MŰSZAKI JELLEMZŐK

Adásvételi lehetőség BLE (Bluetooth Low Energy) vezeték nélküli technológiával

Frekvencia tartomány: 2,4GHz-2,4835GHz

RF: <100mW e.i.r.p.

Wi-Fi adásvétel

Frekvencia tartomány: 2.400-2.4835GHz

Wi-Fi standard: IEEE 802.11b/g/n (1-14 csatornák)

RF: <100mW e.i.r.p.

A Beghelli S.p.A ezúton nyilatkozik, hogy a vezeték nélküli adásvételre alkalmas 26702 kódjelű készülék megfelel az EU 2014/53/UE előírásának. A készülék EU Megfelelőségi nyilatkozatának teljes szövege megtalálható az alábbi linkeken:

www.beghelli.it > area tecnica > download

www.beghelli.it/it/area-tecnica/strumenti/download

A készülék "szabad hozzáférésű" frekvencia tartományban működik.

KARBANTARTÁS

Karbantartás vagy tisztítás előtt bizonyosodjon meg arról, hogy a készülék kikapcsolt és áramtalanított állapotban van.



TISZTÍTÁS

Időnként tisztítsa meg egy puha kefével a külső rácsozatot a ráakódott portól. Amikor a patront cseréli, portalanítsa a belső tereket is.

Megjegyzés: A tisztító térben összegyűlt por semmilyen baktériumot nem tartalmaz.



ÁRTALMATLANÍTÁS

A készülék csomagolása újrafelhasznált anyagból készült. Ártalmatlanítása a környezetvédelmi előírások szerint, külön gyűjtőben történhet. Az EU 2012/19/EU szerint a nem használt készüléket nem szabad a háztartási hulladékba dobni, hulladékudvarban vagy a Beghelli viszonteladóknál lehet leadni. A készülékben levő újrafelhasználható anyagokat leadhatja a hulladékudvarokban, így nem szennyezik a környezetet. Részletes információért keresse a készülék forgalmazóját vagy a hulladékgazdálkodással foglalkozó hatóságot.



A TALPON ÁLLÓ VÁLTOZAT SZERELÉSE

- Csatlakoztassa a vezetékét az elektromos hálózathoz

B VEZETÉKES FALI VÁLTOZAT SZERELÉSE

- Vegye le a tartóról
- Nyissa fel a készülék ajtaját
- Csavarja ki a két biztonsági csavart
- Tolja kicsit fel a borítót, vegye le a rögzítőről és emelje ki
- Csavarja ki a biztonsági csavarokat és vegye ki a patronokat-
- Vegye le a belső borítót és a rögzítő csavarokat (8mm-s kulccsal)
- Fúrjon négy lyukat a falba a sablon segítségével (a csomag nem tartalmazza a csavarokat és tipliket; Ø 6mm tipli és Ø 4.5mm csillag csavar szükséges)
- Csavarja be a csavarokat a tiplikbe, legalább 5 mm maradjon a falon kívül
- Akassza fel a készüléket a lyukakon keresztül és húzza meg a csavarokat
- Csatlakoztassa a készüléket a hálózathoz.
- Tegye vissza a patronokat, a borítót és csukja be a készüléket.

B1 DIREKT BEKÖTÉSŰ FALI VÁLTOZAT SZERELÉSE

- Csavarja ki a csavarokat és vegye le a doboz tetejét
- Végezze el a vezetékvezést a jelzések szerint
- Tegye vissza a patronokat, a borítót és zárja be a készüléket

C MŰKÖDÉS ÉS BEÁLLÍTÁS

LED JELZÉSEK:

- FEHÉR: szabályos kézi működés
- KÉK: szabályos működés Bluetooth® -n (Kék Led: a készülék SanificaAria applikációval csatlakozik, fehér Led: az applikáció kikapcsolt)
- PIROS : működési zavar (ellenőrizze a zavar lehetséges okát a SanificaAria applikációval vagy a DOM-E segítségével):
 - "uvOxy patron lemerült" (cseréljen patron)
 - "ventillátor meghibásodás" (a készüléket vigye szakszervízbe)

Megjegyzés: A készülék két darab uvOxy patron tartalmaz. Ha az egyik lemerül, a készülék csökkent teljesítménnyel működik tovább, amíg a második patron aktív. Cserélje ki mindkét patron haladéktalanul.

KI/BE KAPCSOLÓ GOMB:

- A ventilátor ki és bekapcsolása és a ventilátor kézi beállítása
- ELSŐ NYOMÁS: Első sebesség (egy jelzőhang hallható)
- MÁSODIK NYOMÁS: Második sebesség (két jelzőhang hallható)
- HARMADIK NYOMÁS: Harmadik sebesség (három jelzőhang hallható)
- NEGYEDIK NYOMÁS: Készenléti állapot (Hosszú jelzőhang hallható)

Megjegyzés: A készülék a második fokozatnál kapcsol be.

Áramkimaradás esetén a készülék MINDEN ESETBEN a legkisebb fokozaton indul újra.

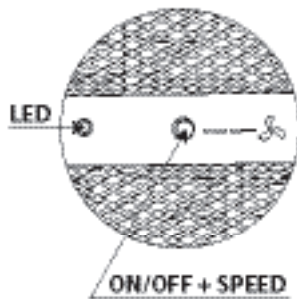

A készülék vezérelhető a helyszínen Bluetooth®-n keresztül SanificaAria applikációval, ugyanakkor távolról Wi-Fi-n keresztül a DOM-E Beghelli applikációval is.

A Beghelli SanificaAria applikáció használata:

A Beghelli SanificaAria applikációval a készülék ki/bekapcsolható, valamint beállítható a ventilátor sebessége és az időzítő ki és bekapcsolása.

Az okostelefon Bluetooth® segítségével kapcsolódik a készülékhez:

- töltse le a Beghelli SanificaAria applikációt (Apple store vagy Google Play) és aktiválja (nincs regisztrációhoz kötve, az applikáció úgy működik, mint egy távirányító);
- kb 2 méterre közelítse meg a készüléket, amint a készülék érzékeli az okostelefon jelenlétét az App menüje aktiválódik, a készülék kék LED felvillanással jelzi, hogy a távirányító működik. Bluetooth® kapcsolat addig marad aktív, amíg az App a telefon kijelzőjén van, ezután a készüléken levő LED fehér színre vált.

Áramszünet esetén a készülék minden olyan beállítást elveszít, amit az App-n keresztül aktivált, pl. az időzítő beállítása.

Az App külön ikonnal jelzi, ha a patron lemerül.

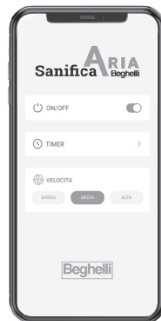

A Beghelli DOM-E applikáció használata:

A Beghelli DOM-E applikációval a készülék távolról ki/bekapcsolható, a ventilátor sebessége (három sebesség) és az időzítő ki és bekapcsolása beállítható. Ehhez a használathoz a készüléknek 2.4GHz Wi-Fi-hez kell csatlakoznia:

- töltse le a Beghelli DOM-E applikációt (Apple store vagy Google Play) és aktiválja
- adja hozzá az új SanificaAria 200 készüléket a "+" ikon segítségével
- kövesse az applikáció útmutatását a Wi-Fi kapcsolat beállításához
- az App kérésére nyomja meg legalább hat másodpercig a készülék bekapcsoló gombját; erre gyors egymásutánban egy sor jelzőhang hallatszik és a LED villogni kezd, ami a kapcsolódási folyamatot jelzi. A folyamat végeztével, kb 2 perc múlva, a LED szabályos működési állapotot vagy esetleges zavart jelez. Amennyiben szükséges ismétlje meg a csatlakozási/beállítási folyamatot.

Áramkimaradás esetén az időzítő DOM-E App-val elvégzett beállításai a felhőben megmaradnak, így nincs szükség újbóli beállításra

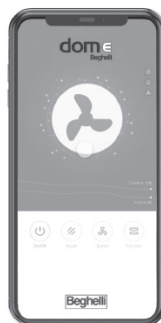

Megjegyzés: A SanificaAria App-n és a DOM-E App-n keresztül elvégzett időzítő beállítások nem szinkronizálódnak egymással. Javasoljuk, hogy a beállításra válassza ki az egyik lehetőséget, így az esetleges zavar elkerülhető.

D uvOxy® 200 FERTŐTLENÍTŐ PATRON CSERE

A fertőtlenítő patront évente kell cserélni, ill., amikor a készülék jelzi a csere szükségességét, mert ennek hiányában a SanificaAria nem működik megfelelően. Mindig eredeti uvOxy® Beghelli patronot használjon, annak érdekében, hogy a megfelelő fertőtlenítő hatást elérje és biztosan kizárhassa a káros ózon kibocsátás lehetőségét. A patron online is elérhető: www.beghelli.it/store

Ha a két uvOxy® patron közül csak az egyik is hibásan működik, a készülék azonnal jelez: magán a készüléken piros LED gyullad ki, üzenetet küld a DOM-E App-ra a SanificaAria App-n egy ikon jelenik meg. Egy patron lemerülése esetén a készülék tovább működik, de kisebb teljesítménnyel. Ha mindkét patron üres, a készülék kikapcsolja a ventilátort és aktivál egy visszatérő hangüzenetet, félpercenként három hangjelzést. MINDIG mindkét patronot cserélni kell, akkor is, ha csak az egyik jelez zavart.



Kapcsolja ki és áramtalanítsa a készüléket mielőtt nekikezd a patroncserének.

- Nyissa fel a készülék ajtaját
- Csavarja ki a két biztonsági csavart
- Tolja kicsit fel a borítót, vegye le a rögzítőről és emelje ki
- Csavarja ki a biztonsági csavarokat, cserélje ki a patronokat eredeti uvOxy® Beghelli patronokkal (rendelési kód: 26721)
- Tegye vissza a borítót húzza meg a csavarokat és csukja be a készülék ajtaját

